

Universalfräsrahmen Universal Milling Frame



Universalfräsrahmen sind auch als Serienfräslehre für eine Serienfertigung lieferbar. Die zutreffenden Frässchablonen sind separat für die jeweiligen Bänder zu bestellen.

Universal milling frames are also available as serial milling jigs for serial production. The suitable routing templates must be ordered separately for the respective hinges.

Die Bandbezugslinie (BBL):

Der Abstand der 1. BBL ist 241 mm vom Zargenfalz bzw. 237 mm bis Oberkante Türfalz. Zwischen 1. und 2. BBL ist der Abstand abhängig von der Türblatthöhe.

Hinge reference line (HRL):

The 1st HRL is 241 mm away from the frame rebate or 237 mm away from the upper edge of the door rebate. The distance between the 1st and 2nd HRL depends on the height of the door.

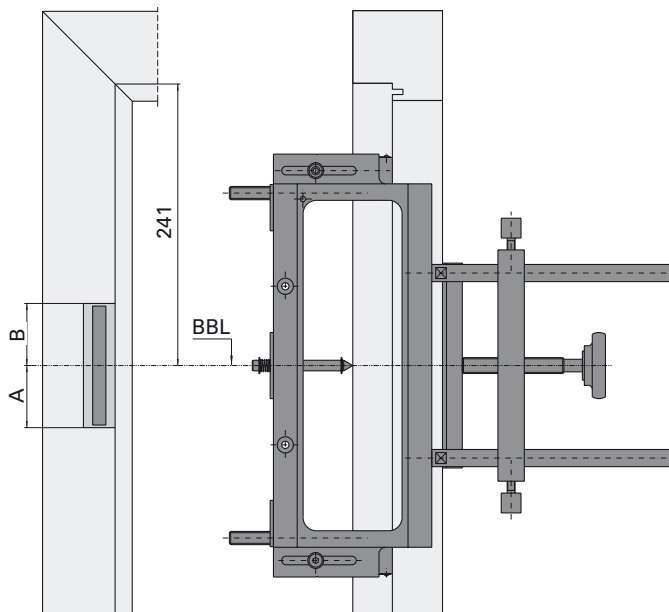

Bandbezugslinie (BBL) und Anordnung des Bandes

Diese kann in den Maßen A + B auf Mitte angeordnet sein, aber auch innerhalb einer Produktgruppe variieren, also von der Mitte abweichend sein.

Hinge reference line (HRL) and position of the hinge

In dimensions A + B, it can be in the centre, or it can vary within a product group, i. e. deviate from the centre.

Die Arbeitsschritte der Fräsvorbereitung Preparing the milling process

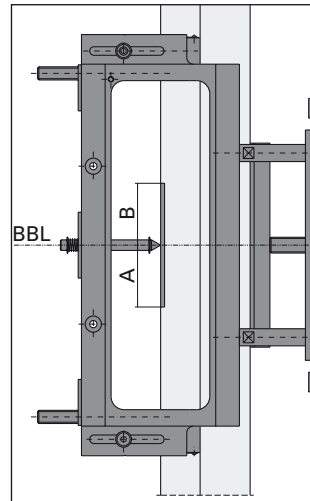

Bandsitz anzeichnen und Universalfräsrahmen mit Mittenanzeiger positionieren.

Mark the position of the hinge and position the universal milling frame by means of the centre indicator.

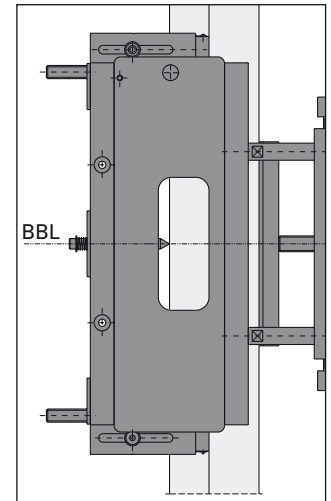

Je nach Bandtyp ist die zutreffende Frässchablone auszuwählen. Schablone einlegen und auf Fixierdorn positionieren.

Depending on the type of hinge, the suitable routing template must be selected. Insert the template and position it on the fixing pin.

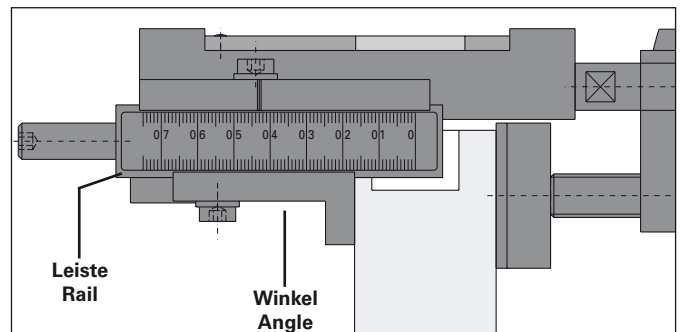

Einstellung von Leiste und Winkel mit den Angaben auf der Frässchablone vornehmen.

Adjust rail and angle according to the data on the routing template.

Mit dem Spannrad den Fräsrahmen auf das Werkstück aufspannen. Gegebenenfalls Probefräsung durchführen.

Clamp the milling frame onto the workpiece by means of the clamping wheel. If necessary, conduct a trial.

Universalfräsrahmen Universal Milling Frame

Anschlagsituationen je nach Falzkonstruktion
Clamping situations, depending on the rebate construction

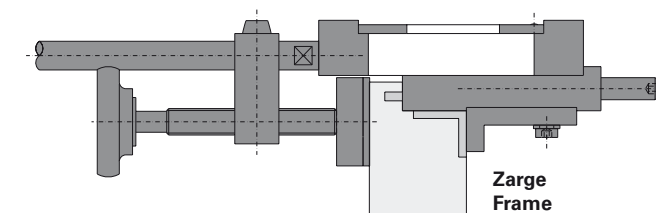
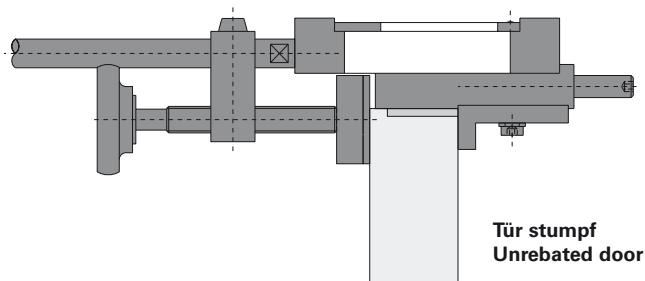
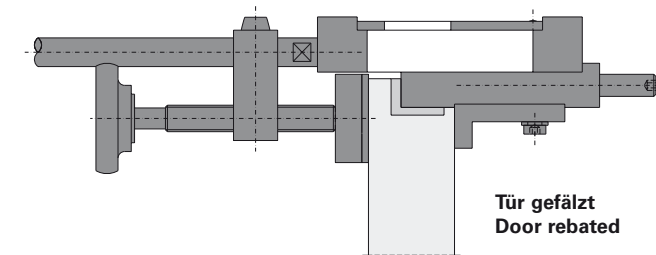

Frässhablone einfach und doppelt
Single and double milling frame



Hinweis: Die Frässhablonen sind separat für die jeweiligen Bänder zu bestellen.

Note: The templates must be ordered separately for the respective hinges.

Weitere Produktinformationen:
Further product information:
www.simonswerk.de

Serienfräslehre
Serial milling jig



Einsatz der Serienfräslehre:

Fräskörper nach der gewünschten Lage der Fräsungen einstellen und fixieren.

Die Anschläge sind individuell auf rechts und links einzustellen.

Die Längenanschläge sind 3 mm dick und können somit als Falzluft genutzt werden.

Einstellungen siehe Universalfräsrahmen

Use of the serial milling jig:

Depending on the desired position of the mortises, the milling body must be positioned and fixed.

The end stops must be set individually to the right and left.

The end stops are 3 mm thick and can therefore be used as spacers.

Settings: see universal milling frame

SIMONSWERK GmbH · Bosfelder Weg 5 · D-33378 Rheda-Wiedenbrück
Fon (0 52 42) 413-0 · Fax (0 52 42) 413-150
eMail: service@simonswerk.de · internet: www.simonswerk.de